

SUZUKI-FAMILIES

1998

10-vuotisjuhlajulkaisu



WANG™ GLOBAL

Networked Technology Services

**Maailman johtava verkko- ja
työasemapalveluiden toimittaja**

Wang Global Oy
Luoteisrinne 4, 02270 ESPOO
puh. (09) 476 100
www.wang.com



iNET PRO Pack
ovh 122,-

iNET PRO.
**Suomen suosituin ja moni-
puolisin internet-liittymä.**

Käyttö alk. **49 mk/kk** + ppm.

Hae iNET PRO Pack
lähimmästä tietokonekaupasta.

sonera



Uutta heleyttä ihollesi

VITABOLIC

LANCÔME
PARIS 

A CELEBRATION OF SUZUKI - KONSERTTI

Tohtori Shinichi Suzuki 1898 - 1998
Suzuki-Families r.y. 1988 -

Lauantaina 17.10.1998 klo 14.00
Vantaan Konserttitalo MARTINUS
Martinlaaksontie 36, Martinlaakso

Liput ovelta
Aikuiset 30 mk * Lapset ja eläkeläiset 15 mk * Perhelippu 60 mk

Konserttipäivänä on kulunut 100 vuotta japanilaisen tohtori Shinichi Suzukin syntymästä.
Konsertin järjestää tänä vuonna 10 vuotta täyttävä vantaalainen Suzuki-Families r.y.

Konsertissa esiintyvät musiikkia suzukimenetelmällä opiskelevat
lapset ja nuoret vanhempineen ja opettajineen.
Mukana Käpylän Musiikkiopisto, Laulusuzuki-Instituutti,
Musiikkikoulu Tutti, Vantaan Musiikkiopisto

Bach, Schubert, Mozart, Sibelius, Merikanto...

Tervetuloa!

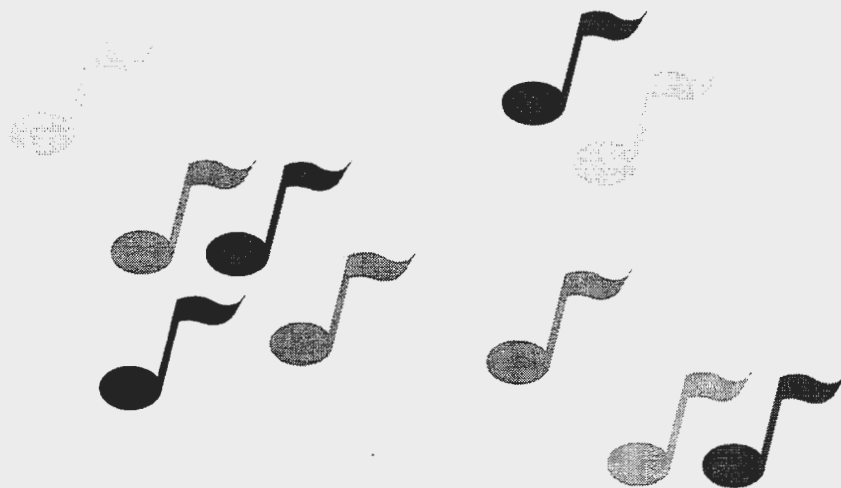

Kansikuva:

Jälleennäkemisen riemua Ruotsissa Borlängessä,
jonne Suzuki-Families r.y. teki ensimmäisen
konsertti- ja konferenssimatkinsa.

Toisiaan kättelemässä tuolloin 90-vuotias
tri Shinichi Suzuki sekä diplomilaulaja
Päivi Kukkamäki.

Metabo

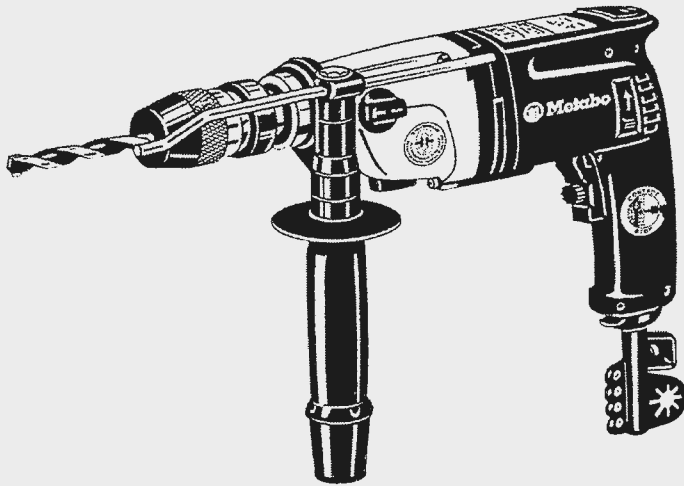

Metabon Contact- tekniikkaa

- luotettavaa laatua
- työniloa tekemiseen

Maahantuoja:

WIHURI OY AUTOLA
 PL 58, 01511 Vantaa
 Puh. (09) 825 851,
 Fax (09) 825 85207

PARHAAT MERKIT, PARHAIN HINNOIN!

AUKIOLOAJAT (TIEDOTE) 6185 1265

- | | |
|------------------------------------|---|
| • Soittimet.....Fax 6185 1385 | • Pro Center.....660 473 |
| • Akustiset soittimet611 104 |6185 1279 |
|6185 1202 |Fax 6185 1262 |
| • Pianot ja flyygelit.....611 519 | • Nuotit175 793 |
|6185 1203 |6185 1270 |
| • Kosketinsoittimet.....611 518 |Fax 6185 1269 |
|6185 1221 | • F-Huolto Puh. palvelu ark. klo 9-11.....6185 1217 |
| | SÄHKÖISET SOITTIMET |
| |Fax 6185 1385 |

SUOMEN PARAS VALIKOIMA SOITTIMIA JA NUOTTEJA

MUSIIKKI

Kluuvikatu 6, Aleksanterinkatu 11, PL 260, 00101 Helsinki, Puh. *618 511
 Avoinna ma, pe klo 10-19, ti-to klo 10-18, la klo 10-16



AKG
 AMATI KRASLICE
 BG
 BOSS
 CASIO
 D&ARMOND
 DOLPHIN
 DW DRUMS &
 HARDWARE
 DÖFLER
 EVOLUTION
 FENDER
 FOSTEX
 FOX
 GRETSCH
 GROTRIAN-STEINWEG
 GUILD
 HISCOX
 HUMES & BERG
 HUGHES & KETTNER
 HOFNER
 ISTANBUL
 JARGAR
 JO-RAL
 KENTON
 KÜNG
 KÖNIG & MEYER
 LANDOLA
 MARTIN & CO.
 MAXIMA
 NICCOLO
 NOBELS
 NOVATION
 PASSPORT
 PEACE
 PERCUSSION PLUS
 PHILIP REES
 PIRASTO
 PRO MARK
 PRIM
 PURECUSSION
 QUIK LOK
 RICO
 RIMS
 RIVERA
 RODGERS
 ROLAND
 ROTH
 SABIAN
 SCHICKER
 SHURE
 SEIFERT
 SEIKO
 SEK'D
 SELMER
 SQUIER
 STEINWAY & SONS
 THOMASTIK
 VANDOREN
 WITTNER
 YAMAHA

Suzuki-Families -julkaisun lukijoille

10-vuotissynttäreitään viettävä Suzuki-Families r.y., SUFA, on vantaalainen yhdistys, joka toimii Suzuki-menetelmää käyttävien opettajien ja musiikkia opiskelevien lasten tukena. Tässä juhla-julkaisussa kerromme Suzuki-menetelmästä ja toiminnastamme.

SUFAlaiset esiintyvät paljon erilaisissa juhlissa ja tapahtumissa. Aikuisia hymyilyttää, kun kaksivuotias lavalle astuessaan toteaa: "Me tultiin nyt!" ja esityksen lopuksi kiittää: "Nyt se loppui." Esiintymisestä tulee luonnollinen asia, kun sen aloittaa pienestä pitäen. Yhteisissä tapahtumissa tutustutaan toisiin musiikkia harrastaviin lapsiin ja opitaan tärkeä yleisönä olemisen taito.

Vanhempien rooli on moninainen. Harjoitellaan ohjelmistoa lasten kanssa, silitetään esiintymisasi-
asuja, pakataan perhe autoon, myydään jo käsitteeksi muodostunutta "SUFA-makkaraa", arpoja, vohveleita.



Puheenjohtaja merenneitojen seurassa Meripäivillä 1998.

Yksi tärkeä tavoite onkin tutustuttaa perheet toisiinsa. Perheverkostosta on apua silloin, kun omat neuvot eivät enää riitä, olipa sitten kysymys kasvatuksesta tai vohvelinpaistosta, musiikista tai murrosiästä.

Suzuki-menetelmän tarkoituksena ei ole leipoa lapsitähtiä vaan auttaa jokaista lasta kasvamaan yhteistyökykyiseksi ja tasapainoiseksi ihmiseksi. Oppimisen edellytys on, että aikuisen ja lapsen suhde toimii. Lapsen, opettajan ja vanhempien tiivis yhteistyö antaa myös vanhemmille mahdollisuuden kasvuun. Päivittäisten harjoittelutuokioiden myötä oppii joka päivä itsestään ja lapses-
taan jotain uutta.

Kansainvälisyyttä opetellaan paitsi tutustumalla eri maiden musiikkiin myös osallistumalla kansainvälisiin konferensseihin ja vastaanottamalla vieraita Espanjaa, Japania, Australiaa ja USA:ta myöten. SUFA haluaa olla suvaitsevainen myös yhdistyksenä. Emme rakenna raja-aitoja vaan teemme yhteistyötä muiden kulttuuritahojen kanssa koulukuntiin katsomatta. Musiikki on meille yhteinen rikkaus ja ilo, SUFAlaisuus elämäntapa.

TERVETULOA MUKAAN!

Suzuki-Families r.y.
Eija Heiskanen
puheenjohtaja
kolmen suzukilapsen äiti

LISÄTIETOJA:

Suzuki-Families r.y:n hallitus 1998

Anne Ernstein

Eija Heiskanen (pj.)

p. 0400-468891

Maisa Hänninen

Marja Karvinen (siht.)

p. 09-147718

Maritta Nieppo

Kirsi Kohtala

Anna-Maija Vaaramo

LADY GALLANT BODY SHAVE

SOFT & SAFE • BODY SHAVE

GALLANT

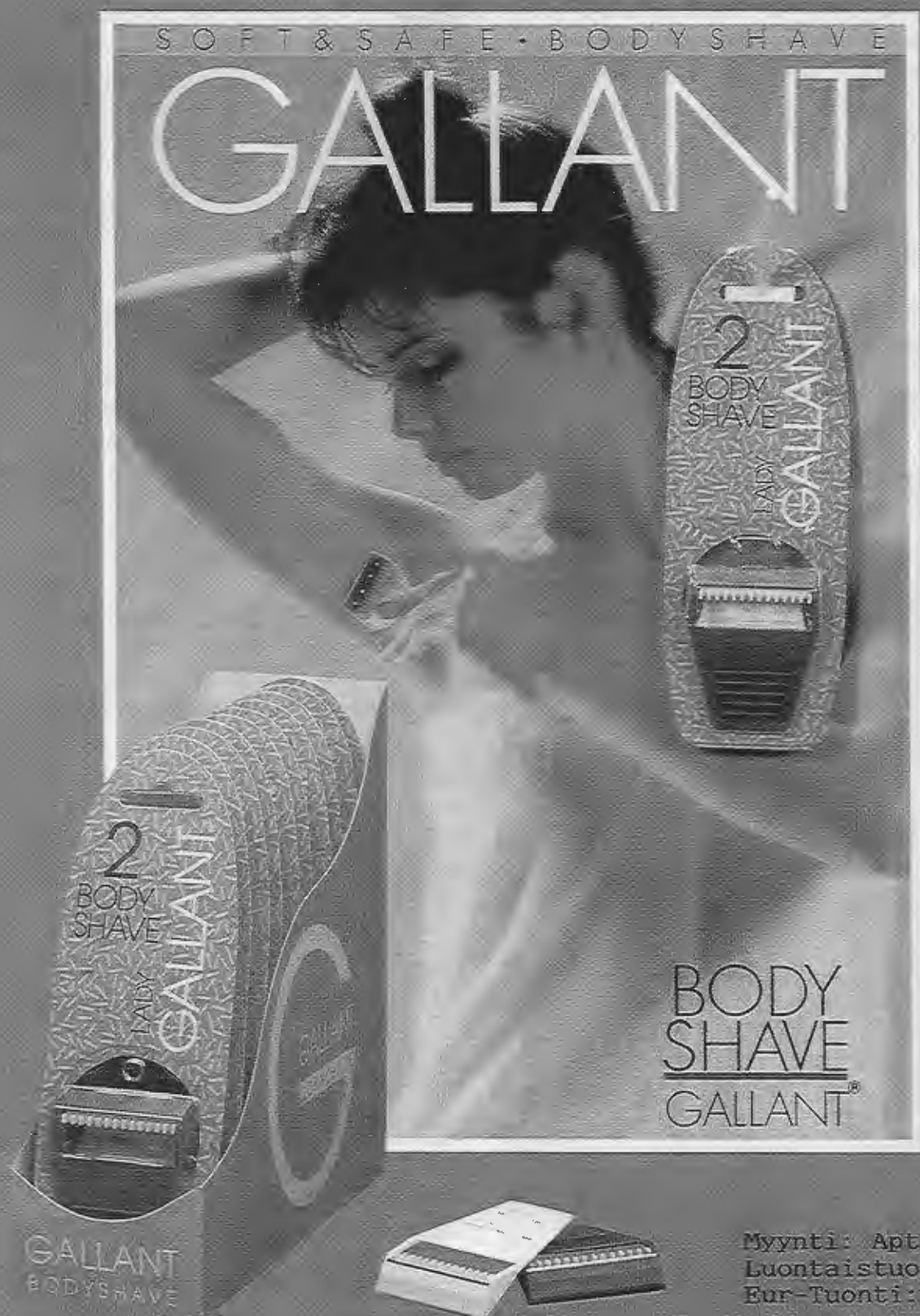

BODY
SHAVE
GALLANT®

Myynti: Apteekit ja
Luontaistuotekaupat
Eur-Tuonti: p/f 09-2786727

LUONNON DEODORANTTIKIVELLÄ RAIKKAUS KOKO PÄIVÄKSI



LUONNON DEODORANTTIKIVI-stick,
100 %:n luonnontuote.
Tehokas, tuoksuton, riittoisa (n. 1-2v.),
allergisten suosima.

POSTIMYYNTITARJOUS: 90 mk + postikulut.
Tilaukset: EUR-Tuonti,
puh: 09 - 278 6660 (24 h/vrk)
Myös luontaistuotekaupoista.

A CELEBRATION OF SUZUKI - TOHTORI SHINICHI SUZUKI 1898-1998

Suzukimenetelmässä opetus perustuu lapsen tapaan oppia omaa äidinkieltään. Kaikki lapset kulttuurista riippumatta oppivat äidinkieltään ensin kuuntelemalla, sitten matkimalla ja toistamalla. Jokainen lapsi oppii oman kehitystemponsa mukaisesti.

Tri Shinichi Suzukin mukaan älyllinen ja tunne-elämän ohjaus on hyvä aloittaa heti syntymästä, sillä vastasyntyneen ainoa todellinen kyky on kyky sopeutua elinympäristöön. Olosuhteet ja elinympäristö muotoilevat jokaisen ihmisen persoonallisuutta, hänen kykyjään, ajatuksiaan ja tunteitaan. Tri Suzukin mukaan taiteellinen ja musiikillinen lahjakkuus ei ole synnynnäistä, vaan puhkeaa vasta oikean ympäristön vaikutuksesta. Hän korostaa äidin asemaa kasvuprosessissa. Menetelmän tavoitteena on saada äiti näkemään lapsensa ainutlaatuinen into ja halu oppia.

Suzukimenetelmää kutsutaan "Talent Education" menetelmäksi (suom. lahjakkuuskasvatus). Tällä tri Suzuki tarkoittaa sitä, että kaikki lapset ovat omalla tavallaan lahjakkaita. Lahjakkuus syntyy Suzukin mukaan seuraavasti: Ei riitä, että harjoittelee niin kauan kunnes osaa jonkin asian, taitoa on myös edelleen kehitettävä ja hiottava. Mitä enemmän näin tapahtuu, sitä paremmaksi taito kasvaa, ja tällä tavoin syntyy lahjakkuus.

Lahjakkaat ja kyvykkäät ihmiset ovat tulos virikerikkaasta ympäristöstä. Ihmisellä, joka on erityisen lahjakas, on kyky sopeutua nopeasti ja herkästi ympäristöönsä. Suzukin mukaan sanonta "minulla ei ole lahjoja", on vain tekosyy työn välttämiseksi. Hän neuvoo käyttämään energiaa lahjakkuuden luomiseen.

Menetelmän päämääräksi hän nimeää kehittyneen musiikkitajun, erittäin hyvän musiikin tulkintakyvyn ja "hyvän" luonteen. Suzukimenetelmä on kokonaisvaltaista kasvatusta, "Human being education" kuten Suzuki itse asian ilmaisee. Tällä hän tarkoittaa, että jonkin taidon, esimerkiksi soittotaidon, oppimisen avulla lapsesta kasvaisi tasapainoinen, kauneutta arvostava ja toiset huomioon ottava aikuinen.

Oppiminen tapahtuu myönteisessä ilmapiirissä "Learning with joy". Suzukin mukaan "lapsen tulisi soittaa sellaisen innostuksen vallassa, ettei hän edes huomaisi opetustilannetta". Hän korostaa, että "soittavan henkilön sydämen täytyy laulaa". Vanhemmat ja opettaja kannustavat ja rohkaisevat lasta. Opetuksessa voimakkaan "ei"-sanan asemesta lasta kehoitetaan esimerkiksi seuraavasti: "Näytä meille, osaatko soittaa vielä paremmin?" Opettaja voi myös näyttää mallia, ja lapsi korjaa soittoaan näkemänsä ja kuulemansa perusteella.

Joka tunnilla on yksi pääasia, johon lapset keskittyvät ja jonka he harjoittelevat seuraavaa kertaa varten. Kotona vanhempi auttaa erityisesti pientä lasta harjoittelussa. Lisäksi läksykappaleiden päivittäinen kuunteleminen kasetilta on erittäin tärkeä oppimisen edellytys. Suzukin mukaan harjoittelussa ei ole kyse virheen korjauksesta, vaan uuden taidon kehittämisestä virheellisen tilalle. Tarvitaan kärsivällisyyttä, jatkuvaa harjoittelua ja kertausta. Laiskalle ihmiselle taitoja ei kehity. Säännöllinen jo opitujen kappaleiden kertaaminen on oleellinen osa oppimistapahtumaa, sillä suzukimenetelmässä uusi opittava asia rakentuu jo opitun pohjalle.

Tohtori Suzukilla oli kyky kommunikoida lasten kanssa. Hänen opetustyylinä oli samalla sekä itsevarmaa että luovaa; hän tajusi välittömästi, mitä oppilas pystyy omaksumaan. Hänen elämänsä hallitsivat lapsen kunnioitus ja rakkaus musiikkiin.

Kaikkia Suzuki Families r.y.:n perheitä tähänastisista antoisista vuosista sydämellisesti kiittäen

Päivi Kukkamäki
Mette Heikkinen

SUZUKI-FAMILIES R.Y. - OSA MAAILMANLAAJUISTA SUZUKI-ORGANISAATIOTA

INTERNATIONAL SUZUKI ASSOCIATION
I.S.A.



SAA

ESA

TERI

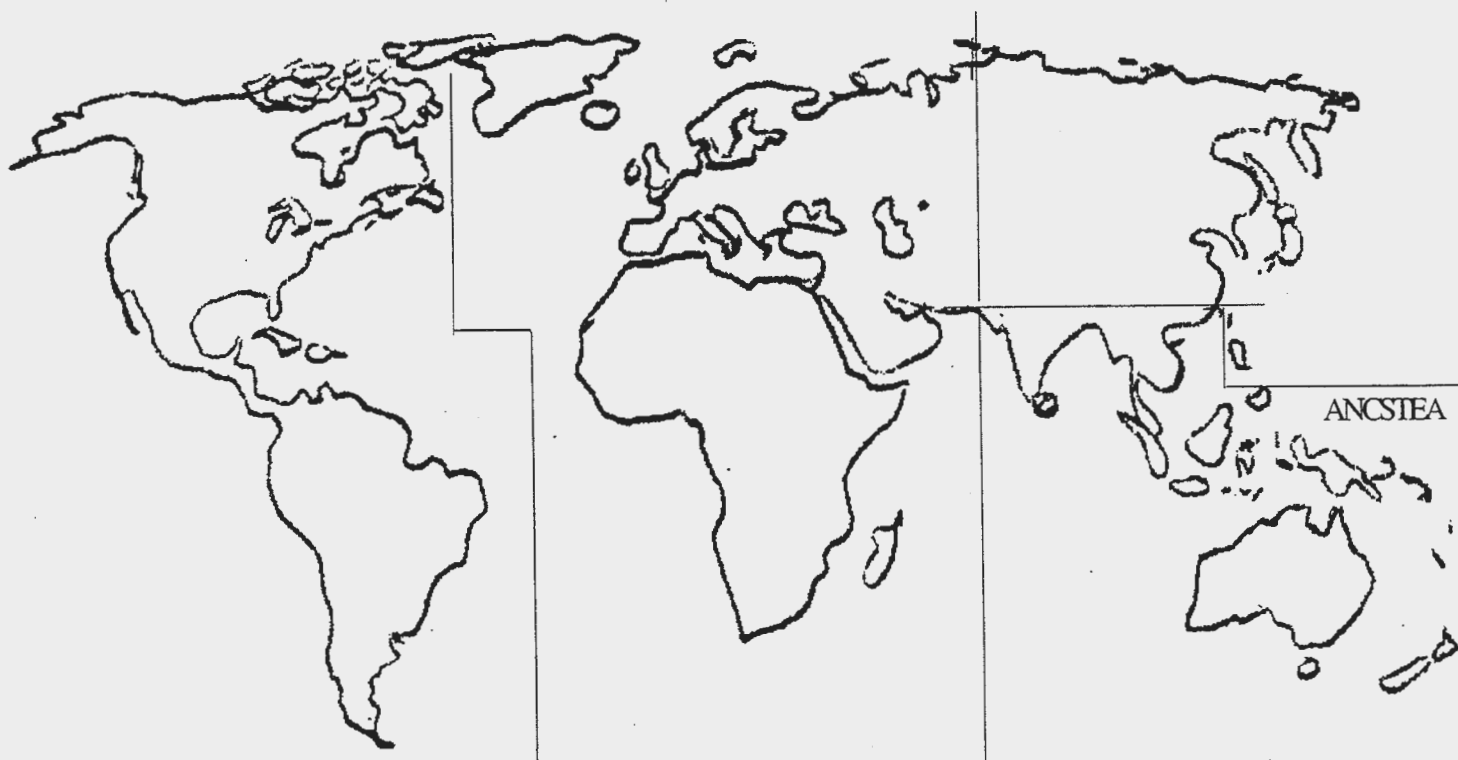

S.A.A.

North America
Central America
South America
Adjacent Islands

E.S.A.

Western Europe
Eastern Europe
Africa
Middle East

T.E.R.I.

Japan
China
Korea
East Asia

A.N.C.S.T.E.A.

Australia
New Zealand
Southeast Asia
Oceania



SUOMEN SUZUKIYHDISTYS



**Paikalliset yhdistykset
- mm. SUZUKI-FAMILIES R.Y.**

Picaset Oy

Yksilöllistä painopalvelua

Painotyöt, kopiot sekä
logo- ja lomakesuunnittelu
Soita ja sovi tapaaminen
Puh: 09 - 684 1066



FENNIATURVA UUTEEN KOTIIN!

Fenniaturvan kotivakuutus on paras turva myös rakentajalle. Sen voit ottaa uudelle kodillesi jo rakennusaikana. Saat alennusta kotivakuutuksen maksusta myös, jos kodissasi on palovaroitin, varmuuslukot tai hälytysjärjestelmä.



Pyydä vakuutusehdotus, samalla saat rahanarvoisen avainkilven. Sen avulla voit saada avaimesi takaisin, jos kadotat ne.

Ota yhteys konttoriimme.
Palvelemme Sinua
MA klo 9 - 18
TI - TO klo 9 - 17
PE klo 9 - 16.

 **Fennia**
Vahinko-, eläke- ja henki-
vakuutuspalvelut

TIKKURILA, Kielotie 5, puh. 010 503 3940.

Musiikkiaiheisten lahjatavaroiden erikoisliike



Punavuorenkatu 4, 00120 Helsinki
Puh. (09) 629 501, fax/vastaaja (09) 661 469



Oy EDITA Ab

Postiosoite: 00043 EDITA

Käyntios: Hakuninmaantie 2, Helsinki

Puhelin (09) 56 601, faksi (09) 566 0374

Internet: <http://www.edita.fi>

Kinnarps

KINNARPS OY
Kultasepänkatu 2
04250 KERAVA
p. 09-274 800

VUOKRATTAVANA
LEVILLÄ

kaksi lomahuoneistoa:
49 m2 + 70 m2
Tiedustelut: Simo Kohtala
p. 06-267 1509, 049-468 055

Ilmastoinnin asiantuntija:

★ URAKOINTI

★ LAITEMYYNTI

★ SUUNNITTELU



AIR-KONSULT OY

Järvihaantie 18, 01800 KLAUKKALA
puh. (09) 879 7588, fax. (09) 879 7528

E-mail: air-konsult@nettilinja.fi
www.keskus.net/air-konsult



Ensimmäinen ulkomaanmatka tehtiin Borlängeen Ruotsiin v. 1988

Suzuki-Families r.y. - 10-vuotishistoriikki

Suzuki-Families r.y.:n (SUFA) perustivat Vantaan Musiikkiopistossa Päivi Kukkamäen oppilaina opiskelevien lasten vanhemmat. SUFAlaisten perheiden yhteistoiminta alkoi syksyllä 1987 diplomilaulaja Päivi Kukkamäen alkuunpanemana yhteisten konserttien ja kokoontumisten merkeissä. Joukko näitä oppilasperheitä osallistui elokuussa 1988 Euroopan Suzuki-konferenssiin Borlängessä Ruotsissa (kuva yllä).

Perustamissopimus allekirjoitettiin 10.12.1988 ja yhdistys merkittiin yhdistysrekisteriin 17.3.1989. Suzuki-Families r.y.:n toiminnan tarkoituksena on edistää japanilaisen tohtori Shinichi Suzukin

kehittämän musiikkikasvatusmenetelmän käyttöä pienten lasten musiikkikasvatuksessa ja muussakin kasvatuksessa.

Ensimmäinen puheenjohtaja Matti T. Virtanen esitteli yhdistyksen toimintaa seuraavasti: "Suzuki-Families r.y. on Vantaalla toimiva yhdistys, jonka tarkoituksena on taata lapsille mahdollisuus oppia soittamaan, laulamaan ja nauttimaan musiikin eri muodoista. Olemme edelläkävijöitä maailmassa menetelmällä, joka perustuu lapsen musiikkikykyjen kehittämiseen jo raskausvaiheen aikana jatkuen aina aikuisikään saakka."

JÄSENPERHEET

v.1989	20 perhettä
1990	25 "
1991	41 "
1992	46 "
1993	46 "
1994	40 "
1995	43 "
1996	38 "
1997	43 "
1998	43 "

PUHEENJOHTAJAT:

v.1989	Matti T. Virtanen
1990	Päivi Vilenius
1991	Pirkko Suomalainen
1992-1993	Anders Lönnqvist
1994-1996	Kari Fagerström
1997	Kimmo Nieppo
1998	Eija Heiskanen

Toimikuntia on perustettu tarpeen mukaan, erityisesti juhla- ja matkatoimikunnat ovat tehneet lujasti töitä.



Päivi Kukkamäki ja Kari Fagerström, puh.joht. v. 1996

YHDISTYKSEN TOIMINNASTA

Lapset ja nuoret ovat ensin opiskelleet ja harjoitelleet suzukiopettajiensa johdolla ahkerasti musiikkia. Sen jälkeen vanhempien tehtävänä on ollut järjestää konsertteja ja tapahtumia, joissa lapset ovat voineet esiintyä. Myös vauvat ja äidit - ja joskus isätkin - ovat olleet innolla mukana esiintymässä.

Suzukisoittajat ja -laulajat ovat pitäneet omia ja yhteisiä konsertteja. Näiden lisäksi yksittäiset kirjasuorituskonsertit ovat olleet juhlavia kukkatervehdyksin ja kahvitarjoiluin, joista SUFAlaiset vanhemmat ja sukulaiset ovat vastanneet.

Runsaslukuiset esiintymiset ovat tehneet pienistä muusikoista taitavia ja varmoja. He esiintyvät iloisesti niin monituhatpäiselle yleisölle kuin arvostetuille yksityisvieraillekin.

Laulusuzukiryhmä on harjoitellut suomen- ja ruotsinkielisten laulujen lisäksi lauluja englanniksi, espanjaksi, italiaksi, japaniksi, venäjäksi, ranskaksi ja saksaksi. Näin ryhmä on voinut olla uuden asian eli laulusuzukin sanansaattajana kansainvälisissä konferensseissa ja konserteissa.



Vasemmalla:
Vauvaryhmä tanssii
Koivukylän lavalla.
Petra, Eija, Eevi ja
Heini laulavat

Alla:
Päivin suzukiopettajat v. 1989:
Lotta Piekkari, Marika Vitiä,
Hanna Virtanen, Erkki Rusi,
Arto Lapveteläinen, Säde Lindell,
Laura Sihvonen, Annika Liljemark,
Reetta Piekkari, Liisi Suursalmi,
Hanna Perttilä, Ville Vannemaa, Antti Virtanen ja Lasse Huovilainen



TÄRKEIMPIÄ MUSIIKKIESIINTYMIÄ 10 VUODEN AJALTA

- 24.04.1989 Konsertti Japanin suurlähetystössä
 26.05.1989 Pohjoismainen kättilökonferenssi Finlandia-talossa
 11.03.1991 "Huomisen syntymä" -kansainvälinen symposium Dipolissa
 05.08.1991 Yhteiskonsertti sveitsiläisen Rondo-puhallinorkesterin kanssa
 02.12.1992 Itsenäisyyspäivän juhla "Isoisän ajasta nykyaikaan" -musiikkisikermä
 24.04.1993 Kansainvälinen ohjelma Fur Centerissä (Itävalta, Ranska, Japani)
 07.08.1994 EM-kisat, 10 esitystä
 18.09.1994 "Aapinen Inkeriin" -konsertti Tempeliaukion kirkossa
 01.10.1994 Terveystieteiden valtakunnalliset päivät Helsingin Yliopiston juhlasalissa
 23.10.1994 Yhteispohjoismainen YK-päivän konsertti
 05.07.1995 Kansainvälisen lääkekonferenssin avajaiset
 31.10.1995 Pienoiskonsertti presidentin rouva Eeva Ahtisaarelle
 25.05.1996 "Laulusuzukilapset ja Tepon sellistit Peikkometsässä" Suurella Huijauksessa
 08.12.1996 Sellistien ja laulajien kirkkokonsertti "Kauneimmat joululaulut"
 04.05.1997 Laulusuzukin 10-vuotisjuhlakonsertti Martinus-salissa
 24.05.1997 Musiikkiohjelma Sylvan kesäpäivillä
 27.04.1998 "Menneitä muistellen" -musiikkisikermä Veteraanipäivän konsertissa
 23.05.1998 "Merellä Ahdin valtakunnassa" - musiikkiohjelma Vantaan meripäivillä
 12.09.1998 Esintymisen "Musiikki Non Stop"-messuilla

Tavaksi ovat tulleet 24.10. YK-päivän konsertit lapsille kansainvälisesti 9 kielellä laulaen. YK-juhlat ja lasten tapahtumat ovat olleet kaikkien suzuki-perheiden toteuttamia. Musiikkiohjelman lisäksi SUFA on järjestänyt niissä ongintaa, buffetin, arpajaiset, näyttelyitä jne. YK-juhlissa on ollut usein vieraita myös eri maiden suurlähetystöistä.

Erityisen mieluinen tehtävä on ollut vuodesta 1991 alkaen Joulupukin lähettäminen laulujen siivin Finnairin koneilla Helsinki-Vantaan lentoterminalin avajaisissa, Pääpostin juhlassa ja videokuvauksessa oltiin myös Joulupukin laulavana ja tanssivana tonttjoukkona.



Yllä:

Konsertti Japanin Suurlähetystössä v.1989, jossa ojennettiin taululahja suurlähettiläälle
 Vasemmalla:

Tonttjoukko on lähettänyt joulupukin matkaan laulujen ja musiikin siivin Finnairin nimikkolentokoneella.

MATKAT ULKOMAILLE

Konsertti ja konferenssimatkat ovat olleet antoisia niin lapsille kuin aikuisillekin. Päätehtävänä on ollut laulusuzukimenetelmän tunnetuksi tekeminen eripuolilla maailmaa. Esiintymisiin ja tiiviiseen opiskeluun ovat osallistuneet myös vanhemmat, kuten suzukiopetukseen kuuluukin. Vä-lillä suomalainen ryhmä on tutustunut ao. Maa-han, sen kulttuuriin ja luontoon.

Tehtävänä on pidetty myös Suomen tunnetuksi tekemistä, esimerkkinä pieni tapahtuma Australian Brisbanesta: Ryhmä Koalaan kuului 10 lasta ja 10 aikuista, suurin osa laulajia, lisäksi soitettiin viulua, selloa ja huilua. Päätöskonsertin alus-sa Koala-ryhmämme ilopilleri isä Karvinen sai vinkin, että Suomen lippu onkin lipputelineessä toisella puolella suurhallia. Hän haki kaksi vahti-mestaria paikalle ja selitti jotakin englanniksi.

Eipä aikaakaan, kun Karvinen ja vahtimestarit marssivat salin poikki Suomen lippua kantaen. Ei kenellekään jäänyt epäselväksi, mistä maasta pieni, mutta sitäkin näyttävämpi ryhmä oli. Laulu raikui edellisen episodin takia entistä iloisemmin ja yleisö toisella puolella hallia innostui taputta-maan rytmikkäästi laulujen tahtiin.

1988	Ruotsi: Borlänge (45 osallistujaa)
1989	Japani: Matsumoto ja Tokio (33)
1990/91	Australia: Sydney ja Adelaide (27)
1992	USA: Cherman ja Dallas (42)
1992/93	USA: Florida (33)
1992/93	Australia: Melbourne ja Sydney (9)
1994/95	Australia: Sydney (5)
1995	Irlanti: Dublin (25)
1996/97	Australia: Brisbane (20)
1997	USA: Stevens Point (12)
1998	USA: Stevens Point (4)

Stevens Point 13.3.1997. Mary Lu Hofer saa Kaisan laulutervehdyksen Suomesta. Mukana kuvassa Päivi Kukkamäki ja Pirkko Suomalainen, puh. joht. v. 1991.



Stevens Point 4.8.1998. Opettajien konsertissa Päivi ja Mary lauloivat. Kuvassa myös SAA:n presidentti Patricia D'Ercole, prof. Marjorie Aber, Mr. ja Mrs. Kampenga, Elisabeth Hofer, Mikael ja Petra.



Yllä vasemmalla: June Brown konserttisuorituksensa jälkeen suzukioppilaiden ja säestäjänsä Marja-Liisa Marseglia kanssa v. 1998

Yllä oikealla: Jaime Fargas suoritti laulunopettajan ESA:n I-tason 18.6.1998, säestäjänä oli Marja-Liisa Marseglia

Alla vasemmalla: Arvostettuja vieraita odotellaan. Perttu-Ilmari, Rosa-Elisa, Eevi, Heini, Petra, Emilia, Sofia sekä Eija Heiskanen (puh.joht. v. 1998)

Alla oikealla: Helga Björk Islannista, v. 1993

Alinna keskellä: Opetusneuvos Teppo Tuominen sellisteineen



YHDISTYKSEN VIERAITA

Suzuki-Families r.y. on ottanut vastaan ulkomaisia vieraita, välillä kokonaisen orkesterin ja kuo-roja, välillä professoreita ja opettajia, jotka ovat seuranneet laulusuzukiopetusta tai suorittaneet opetusnäytteitä. SUFA on järjestänyt vieraille monenlaista ohjelmaa sekä kotimajoitusta.



Yllä:

Professori Marjorie Aber

Oikealla:

Professori Toshio Takahashi ja
huiluopettajat

Alla vasemmalla:

Texasilainen lauluryhmä ja SUFAlaisia
Porvoon risteilyn jälkeen v. -95

Alla oikealla:

Laulusuzukiopettaja Mette Heikkinen
ja June Brown

- 1989 Professori Marjorie Aber USA:sta
- 1990 Laulunopettaja Susan Matthews USA:sta
- 1990 Huilisti Laura Larson ja harpisti Kerstin Allvin USA:sta
- 1991 Puhallinorkesteri RONDO (65 soittajaa) Sveitsistä.
- 1992 Singing Strings ja suzukiiperheitä USA:sta
- 1993 Laulunopettaja Helga Björk Islannista
- 1995 Sopraano Suzanne Stojkov Ruotsista
- 1995 Mezzosopraano Ruth Lina Guelbert Sveitsistä
- 1995 Laulusuzukiryhmä USA:sta
- 1996 Mus.opettaja Jaime Fargas ja suzukiiperheitä Espanjasta
- 1997 Professori Toshio Takahashi Japanista
- 1998 Opettaja June Brown Australiasta
- 1998 Mus.opettaja Jaime Fargas Espanjasta



STIPENDIT

Suzuki-Families r.y. on jakanut vuosittain runsaasti musiikkistipendejä lapsille ja nuorille, jotka ovat suorittaneet 1-, 2- tai 3-kirjakonsertin, osallistuneet musiikkileirille tai esiintymismatkalle.

Oikealla:

Suosittu ampieiset ovat esiintyneet milloin TV:ssä, milloin Linnanmäellä

Keskellä:

Markus Karvinen laulaa jo ooppera-aarioita, tässä metsämiehenä. Koko perhe oli satulaulunäytöksessä. Lumikeijut ja intiaaniprinsessa seuraavina vuorossa.

Alla:

Taidetalo Pessi on saanut kuulla monet iloiset konsertit. Isä Hannu Hölsä järjestelytehtävissä.

SUZUKI-FAMILIES-LEHTI

Yhdistys on julkaissut omaa lehteään vuosina 1989, 1990, 1992, 1994, 1996, 1997 ja 1998.

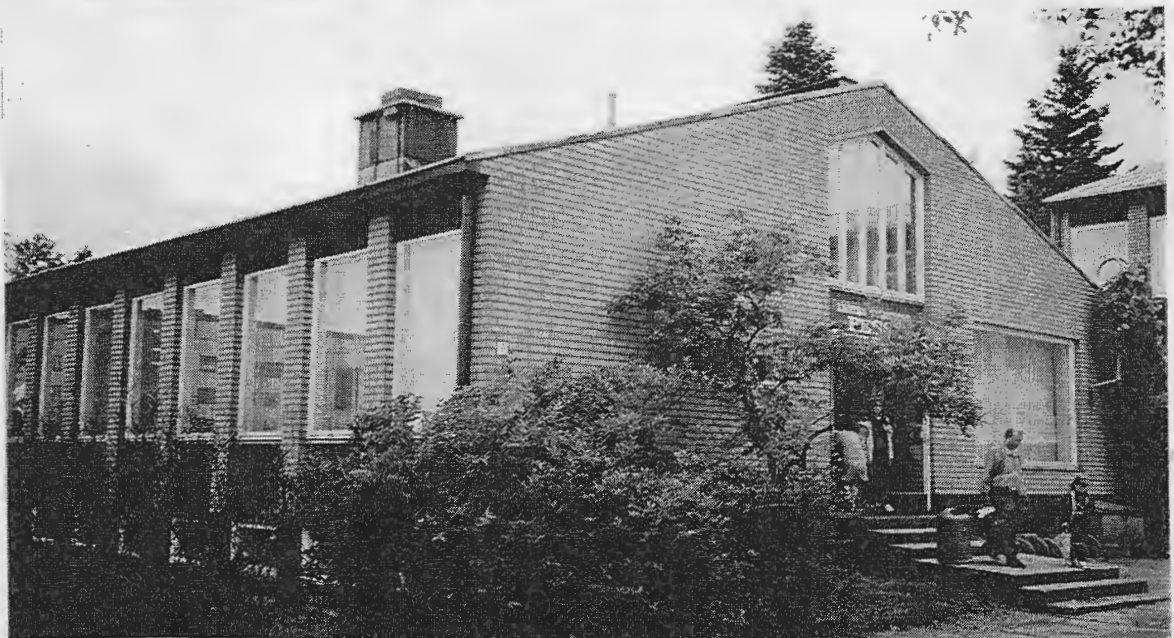



Yllä: Tästä laulusuzukiopinnot alkoivat. Mirka Rättyä on ollut koko ikänsä laulaja. Salon lastenlaulufestivaaleilla 12.6.1994 Mirka valittiin "Lintu Siniseksi"

Alla vasemmalla: Ville Vannemaa, tähän asti menestyksekkäin pianistimme, voitti Mozart-kilpailun 18.11.1991 ja soitti Vantaan Orkesterin solistina 7.4.1998.

Alla oikealla: Aleksis ja isä Kalle Niemi esiintymistauolla Vernissassa.

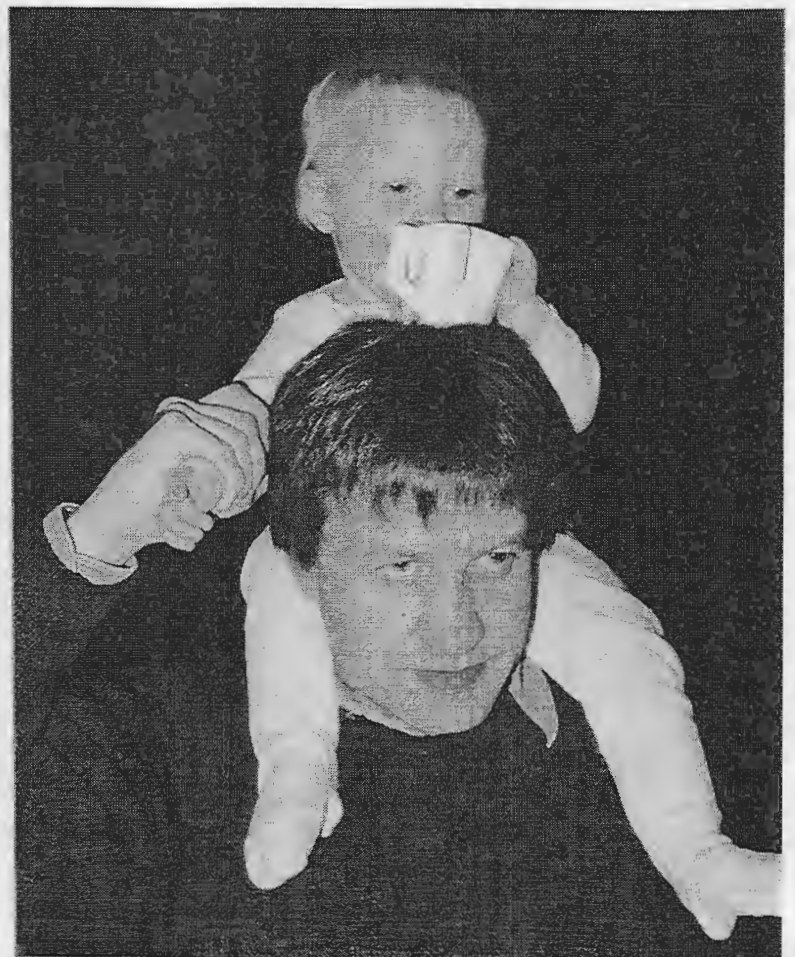



Vasemmalla ja alla:
Lumisade yllätti laululeiri-
läiset Kukonnotkossa -
onneksi sauna oli lämmin!
Alinna:
Syyslehdet ehdittiin vielä
kerätä ja tallettaa Maisa
Hännisen avustuksella.

MUU TOIMINTA

Muu yhdistyksen toiminta on ollut erittäin vilkasta. SUFAlaiset ovat osallistuneet mm. Maalaismarkkinoihin, Tuomaan Markkinoihin, Taideviikkoihin, Jokikarnevaaleille, Vammalankesäleireihin ja erilaisille messuille. Lisäksi perheet ovat järjestäneet satulaulukuvaelmia, naamiaisia, äitienpäivänäytöksen, isänpäivälounaan, puutarhajuhlia, nyyttikestejä, kynttiläjuhlia, joulukonsertteja, laulupäiviä, kirppiksiä, lasten parkkipaikkoja jne.

Perheiden yhteisiä retkiä on tehty ulkomaanmatkojen lisäksi mm. Heinolan Kukonnotkoon, Hauhon Ilorantaan, Oriveden kesämökille, Helsingin Falkullan kotieläintarhaan ja Vantaan kuusijärvelle.

* * *

Suzuki-Families r.y. haluaa kiittää kaikkia niitä tahoja, jotka ovat tukeneet 10 vuoden aikana toimintaamme. Lämmin kiitos myös kaikille perheille, joiden yhteistyö on ollut erittäin arvokasta lasten musiikin opiskelussa - antaahan se hyvän perustan seuraaville SUFA-vuosikymmenille!



Paula ja Heikki Mäenpää

Suzuki - ovi musiikin maailmaan...

Kolmetoista vuotta musiikkia,
kymmenen viimeistä siitä suzukiä.
Paljon on antanut iloa,
ei voi vaa'assa mitata kiloja.

Aluksi laulaen vuodet eteni,
soittimet useat kiinnostusta herätti.
Sormenpäät rikki ja kannel vain soi,
mielikuvitus toi viulun ja pianon leikkeihin, oi!

Voi sitä riemua, mitä musiikki sai aikaan,
tanssikin kuului musiikin taikaan.
Viiden ikäisenä piano lahjaksi,
jolla musiikin valtakunta lisää aukesi.

Sävellyksiäkin syntyi kiivaaseen tahtiin,
nauhalle niitä paljon taltioitiin.
Pianon lisäksi huilu oli lapselle itsestään selvää,
kunhan siihenkin suzukiopettaja selviää.

Musisointi kaikki suzukimetodilla,
positiivisuutta, luovuutta roppakaupalla.
Suzukileirit ovat olleet ihan 'must',
tänä kesänä yhdestoista tähän ast'.

Lukemattomat esiintymiset koti- ja ulkomailla
ovat antaneet elämään rikkautta aikalailla.
Ulkomaiset opettajat ovat innostusta lisänneet,
maailmalla ystävyudet välimatkoja pienentäneet.

Nuorten orkesterikin kuuluu viikottaiseen kuvioon,
koulutehtävät ja liikunnan ottaapi huomioon.
Opettajat ihanat laulu-, piano- ja huilupuolella,
ansaitsevat kiitoksen kauniin joka solulla.

Kiitos myös viulu- ja sello-opettajille,
otte hyvää työtä tehneet lapsille.
Kodissamme soitto ja laulu soi,
suzukimetodista elämän iloa ja onnea, oi!

13-vuotiaan laulajan,
pianistin ja huilistin äiti



Vantaan Jokikarnevaaleilla 5-6.9.1998 yleisö jonotti
"vesi kielellä" SUFAlaisten paistamia vohveleita

1. Tuiki, tuiki, rähtönen

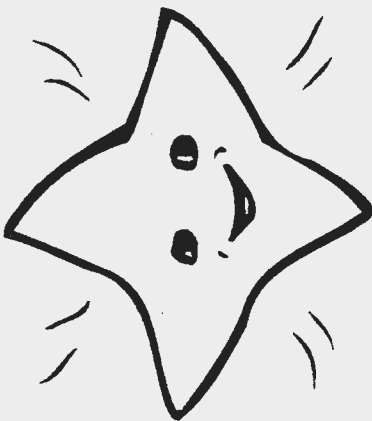

2. Satu meni saunaan

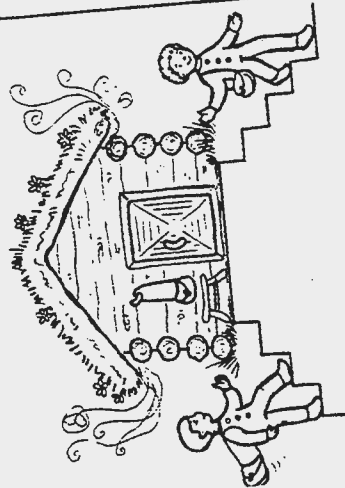

3. Piiri pieni pyöri



4. Mehiläinen



5. Majjal' oli karitsa



6. Käki

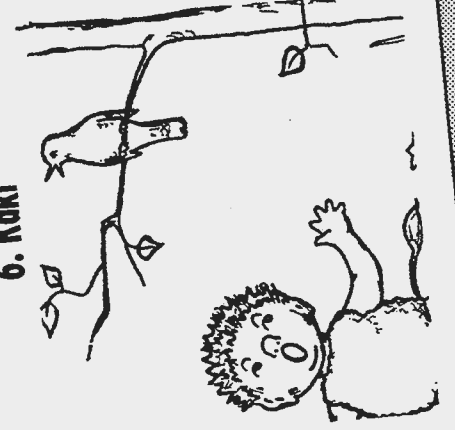

Väritä kuvat

Leikkaa (Huom! taitoskohdat)

Taittele kuutioksi

Teippaa tai liimaa

Wishing

Shinichi Suzuki

Wa - ta - ku - shi do - mo wa,

mi - na yo - i ko de - su, o - to - o - sa - ma o - ka - sa - ma o - ne -

ga - i i - ta shi - ma - su. Do -

no ko mo so - da - tsu so - no mi - chi o, o - to -

o - sa - ma o - ka - sa - ma o - ne - ga - i i - ta shi - ma - su.

1 Watakushi domo wa,
mina yoi ko desu,
otoosama okasama
onagai ita shimasu.

2 Dono ko mo sodatsu
sono michi o,
otoosama okasama
onagai ita shimasu.



Pieni laulusuzukioppilas Christian Fagerström tervehtii tohtori Shinichi Suzukia ja rouva Suzukia. Äiti ja opettaja seuraavat historiallista tapahtumaa.



Treſor

Kallisarvoisten hetkien tuoksu

LANCÔME
PARIS